



Greg : Basse et chant

Jordan : Batterie et chœurs

Seb : Accordéon, violon et Lead

Christian: Guitare

Ce document fait partie intégrante du contrat d'engagement précisant les conditions de prestation du groupe. N'hésitez pas à nous contacter pour toutes question

Régie Générale: Sébastien Guihot	groupeatoutrefle@gmail.com	06 29 88 59 22
Régie Technique : Christian Gravel	christian.gravel71@gmail.com	06 22 84 40 62
Technicien Son: François	FrancoisLM@live.fr	06 65 43 15 48
Presse / Com: Grégoire Groussin	gregoire.groussin@gmail.com	07 81 30 44 92

L'équipe de 5 personnes est composée de 4 musiciens et 1 ingénieur du son

Généralité

HEBERGEMENT : Le soir du concert.

En fonction du lieu du concert: Nous aurons besoin de 5 chambres single petits déjeuners inclus, dans un Hôtel proche du site du concert, type 3 étoiles minimum.

LOGES-CATERING-RESTAURATION :

Merci de prévoir :

- Une **LOGE** proche de la scène pour 5 personnes, dans un endroit calme et sécurisé. Elle devra être équipée d'éclairages et de prises électriques, d'1 table et 5 chaises (uniquement pour le groupe Atou Trèfle en cas de partage de loge avec d'autres artistes), 1 miroir.
- Des toilettes propres pour le groupe sont à prévoir obligatoirement.
- Prévoir un petit **CATERING** à l'arrivée du groupe pour le montage de matériel et les balances.

BOISSONS : Bières, coca, eau plate et gazeuse, Jus de fruit, (frais si possible) café, thé, sucre. Une bouteille de vin rouge d'un propriétaire récoltant de préférence. (Pas de tickets boisson à la buvette).

- **POUR GRIGNOTER** : Gâteaux sucrés, gâteaux salés, fruits frais, fruits secs, friandises.
- **POUR LA SCENE** : Merci de prévoir 5 petites bouteilles d'eau fraîche, 5 bières fraîches.

Atou Trèfle Fiche tech

RESTAURATION : Prévoir 5 repas :

Les repas seront pris avant ou après le concert (en fonction de l'heure du début du show) et seront composés d'un menu complet, chaud de préférence.

1 Musicien présente des allergies: Prévoir un repas sans gluten, sans lait, sans oeufs. N'hésitez pas à nous consulter si besoin.

ACCES - TRANSPORT:

Un emplacement devra être réservé à proximité immédiate de la scène pour notre véhicule (minibus) + 1 voiture personnelle pour déchargement et rechargement du matériel.

Scène équipée d'une rampe de chargement de préférence.

PASS :

Si l'entrée du concert est payante, merci de mettre à notre disposition quelques pass pour nos invités.

MERCHANDISING :

Nous aurons besoin d'une table et d'une chaise, sur un côté en bas de la scène pour la boutique du groupe. Cet espace devra être sécurisé avec des barrières et l'éclairage sera assuré par le prestataire son et lumière.

Technique et son

Scène :

Les dimensions minimums de la scène sont : 10m en largeur, 6m en profondeur et 1m en hauteur avec escalier.

Sur scène prévoir 1 surélévations (riser à roulettes si plusieurs groupes) de 3m/2m/0,4m sur laquelle s'installera la batterie.

L'alimentation 230V électrique est nécessaire en plusieurs points de la scène cf Plan de Scène dans ce document.

Diffusion sonore :

Système professionnel adapté au lieu et à la jauge (public), permettant une couverture homogène et capable de délivrer une pression acoustique linéaire en fréquence de 105 dBA sans distorsion. La source des Sub ne doit pas être un AUX Send de la console. Le système de diffusion devra être opérationnel et calé à l'arrivée du groupe.

Régie façade :

Console Numérique 24 entrées minimum. De préférence M32 ou X32
Nous pouvons fournir notre propre console si besoin. Dans ce cas, tirer un Rj 45 de la scène à cour jusque la régie.
sinon : Type Yamaha CL5, PM5D - Souncraft Vi, - Midas Pro. Pas de Yamaha LS9.

Régie Retour :

Si pas de régie retour, le groupe effectuera ses réglages lui même avec un Ipad. Prévoir un routeur sur la console. Le groupe a ses propres retours en Ears.

Balances 2h : Temps MAX

Après installation (1h), nous avons besoin d'environ 1h de balance dès lors que tout est branché, patché et fonctionne correctement (son, lumière, back line). En cas de Line Check, prévoir 30 mn de changement de plateau.

En cas d'impossibilité de répondre à nos demandes, merci de contacter le régisseur général. Nous discuterons d'une éventuelle adaptation plutôt que d'avoir de mauvaises surprises à notre arrivée.

le respect de cette fiche technique est essentiel au bon déroulement et garanti le meilleur résultat du concert.

Cependant le groupe Atoutrefle peut aussi s'adapter aux contraintes à conditions que les modifications à apporter à cette fiche soient décidées au préalable en concertation avec le groupe et nullement au pied du mur le jour J

Atou Trèfle Fiche tech

 **Patch: CONSOLE PERSO X32 PLUS STAGE BOX. PRÉVOIR 1 RJ 45 DE LA RÉGIE À LA SCÈNE**

		Micros		PIEDS
1	KICK IN	BETA 91	48V	
2	KICK OUT	BETA 52		PP
3	SNARE TOP	BETA 57 A		PP
4	SNARE BOT	OPUS 87	48V	clamp
5	SNARE 2	SM 57		PP
6	HIT HAT	C 451	48V	GP
7	TOM H	E604		
8	TOM M	E604		
9	TOM FLOOR 1	E604		
10	TOM FLOOR 2	E604		
11	OH L	KM 184	48V	GP
12	OH R	KM 184	48V	GP
13	BASS	XLR		
14	BASS	M88		PP
15	GUITARE ELEC	E906		clamp
16	GUITARE FOLK	DI	48V	
17	ACCORDEON	XLR		
18	VIOLON	XLR	48V	
19	MANDO	DI	48V	
20	VOIX JARD	SM 58		GP
21	VOIX LEAD	SM 58 HF		GP
22	VOIX COUR	SM 58		GP
23	VOIX DRUM	SM 58		GP
24	<i>libre</i>			
25	PC L	XLR		
26	PC R	XLR		
27	CLIC SEB	XLR		
28	CLIC HALL	XLR		

AUX 1/2 XLR: GTR AUX 3/4 XLR: LEAD AUX 5/6 XLR: BASSE

AUX 7/8 XLR: DRUM

Fiche technique janvier 2023

Contact Régie Générale Seb 06 29 88 59 22 mail: groupeatoutrefle@gmail.com

Contact Technique Christian 06 22 84 40 62 mail: christian.gravel71@gmail.com

Atou Trèfle Fiche tech



plan de scène:

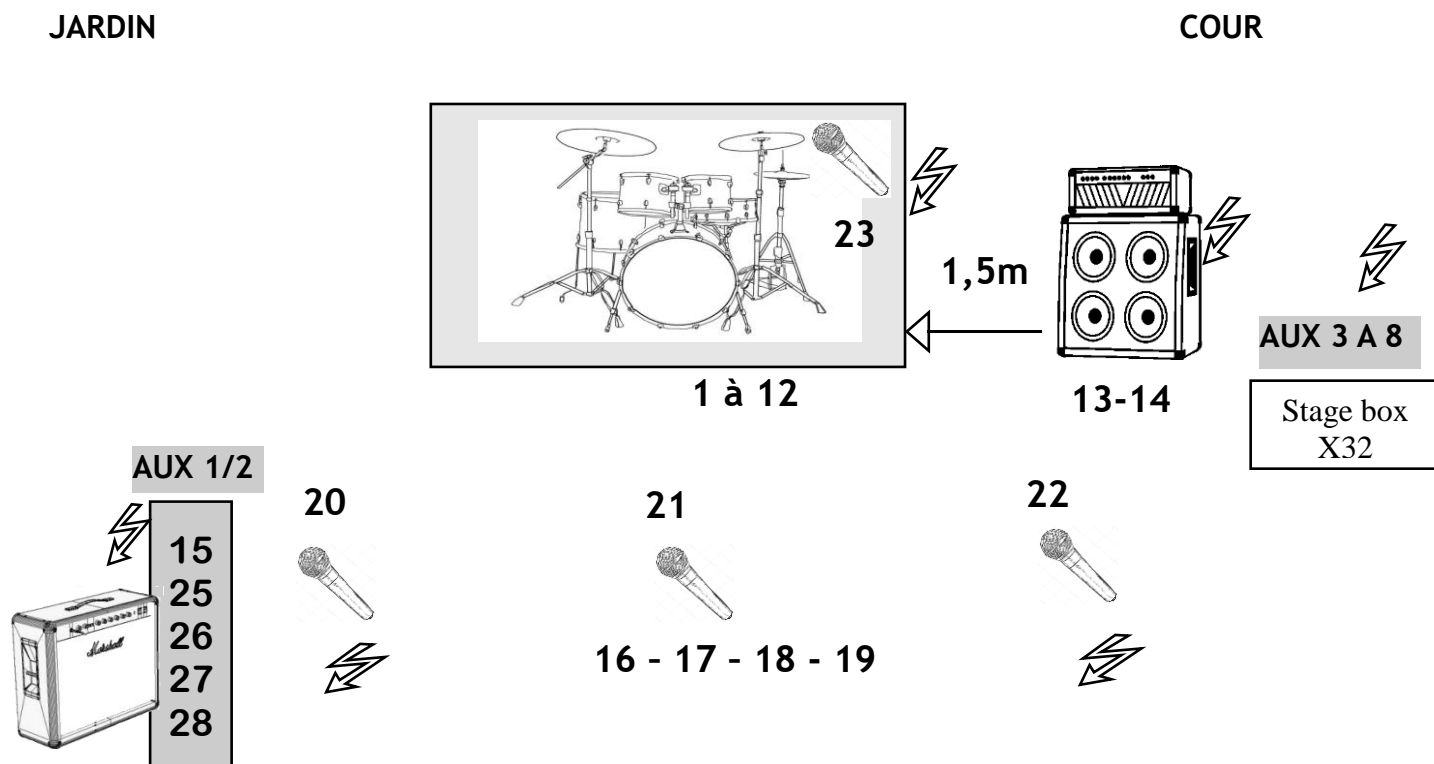

Riser batterie 3 X 2 X 0,40
Alimentation électrique 220V

Nous sommes en ears monitor. Pas besoin de retours de scène

7 grands pieds de micros, 4 petits

28 cables XLR
1 sous patch pour la batterie
1 sous patch à jardin

Nous disposons d'un Backdrop (rideau de fond de scène) de 3 m x 1,5m
à accrocher. Prévoir un barre d'accroche.

Fiche technique janvier 2023

Contact Régie Générale Seb 06 29 88 59 22 mail: groupeatoutrefle@gmail.com

Contact Technique Christian 06 22 84 40 62 mail: christian.gravel71@gmail.com